

**Запросите персональное коммерческое предложение - наши менеджеры ответят в течение 1 часа**

Тел: +7 495 204-14-52 | Email: [sale@ru-cnp.com](mailto:sale@ru-cnp.com) | <https://ru-cnp.com>

**Полные характеристики, описание и фото на  
Фекальный насос с измельчителем CNP 80WQ 40-8-2,2 ESW(I)  
(CNP 80WQ40-8-2.2ESW(I))**



**УЗНАТЬ ЦЕНУ ИЛИ КУПИТЬ**

Отправьте запрос на коммерческое предложение и получите индивидуальные цены и сроки поставки. Насосное оборудование: циркуляционные, многоступенчатые, погружные, дренажные и канализационные насосы. Подбор, поставка, цены, технические консультации и доставка

Тел: +7 495 204-14-52 | Email: [sale@ru-cnp.com](mailto:sale@ru-cnp.com) | <https://ru-cnp.com>

**Запросите персональное коммерческое предложение - наши менеджеры ответят в течение 1 часа**

Тел: +7 495 204-14-52 | Email: [sale@ru-cnp.com](mailto:sale@ru-cnp.com) | <https://ru-cnp.com>

## Оглавление

---

Описание CNP 80WQ40-8-2.2ESW(I)

---

Характеристики товара

---

Фото CNP 80WQ40-8-2.2ESW(I)

---

Отправьте запрос на коммерческое предложение и получите индивидуальные цены и сроки поставки. Насосное оборудование: циркуляционные, многоступенчатые, погружные, дренажные и канализационные насосы. Подбор, поставка, цены, технические консультации и доставка

Тел: +7 495 204-14-52 | Email: [sale@ru-cnp.com](mailto:sale@ru-cnp.com) | <https://ru-cnp.com>

## Запросите персональное коммерческое предложение - наши менеджеры ответят в течение 1 часа

Тел: +7 495 204-14-52 | Email: [sale@ru-cnp.com](mailto:sale@ru-cnp.com) | <https://ru-cnp.com>

### Описание Фекальный насос с измельчителем CNP 80WQ 40-8-2,2 ESW(I)

Фекальный насос с измельчителем CNP 80WQ 40-8-2,2 ESW(I) — это вертикальный центробежный моноблочный канализационный электронасос с встроенным режущим механизмом и коленом под гибкий шланг. Предназначен для откачки и транспортировки сточных, фекальных и других неагрессивных жидкостей с твердыми и волокнистыми включениями. Модель востребована в системах автономной, ливневой и городской канализации, а также при дренаже и водоотведении, особенно когда требуется работать с загрязненной водой в сложных условиях.

Насос оснащен трехфазным двигателем мощностью 2200 Вт, работает от сети 380±10% В с встроенной термозащитой. Номинальная производительность — 40 м³/ч, максимальная — 60 м³/ч, номинальный напор — 8 м, максимальный — 12 м. Двигатель развивает до 2880 об/мин, допустимая глубина погружения — до 20 м, максимальный размер твердых включений — 22 мм. Режим работы S1 (продолжительный) и поплавковый выключатель отсутствуют, что позволяет использовать насос для перекачивания жидкости с фекалиями.

Корпус насоса, двигатель и рабочее колесо выполнены из чугуна, вал — из нержавеющей стали. Уплотнение представляет двойное торцевое исполнение в масляной камере с парой карбид кремния и карбид вольфрама. Электрокабель длиной 10 м имеет присоединение DN80 фланец и штуцер 80 мм. Класс защиты IP68 и класс изоляции F обеспечивают надежную работу при длительном погружении и соблюдении допустимых условий эксплуатации.

Рабочая среда должна быть чистой, без агрессивных компонентов и углеводородных жидкостей, с температурой жидкости от +1 до +40 °С. Насос применяют для перекачивания сточных и дождевых вод, дренажных потоков, воды из колодцев, бассейнов, прудов и котлованов в коммунальном хозяйстве, на промышленных, муниципальных и сельскохозяйственных объектах, а также при аварийном водоотведении.

### Ключевые особенности CNP 80WQ 40-8-2,2 ESW(I)

- **Тип:** Вертикальный центробежный моноблочный канализационный насос.
- **Измельчитель:** Режущий механизм встроен.
- **Производительность:** Номинальная — 40 м³/ч, максимальная — 60 м³/ч.
- **Напор:** Номинальный — 8 м, максимальный — 12 м.
- **Питание:** 380±10% В, трехфазный двигатель, мощность 2200 Вт.
- **Погружение:** До 20 м под зеркало воды.
- **Частицы:** Максимальный размер твердых включений — 22 мм.
- **Патрубок:** DN80 фланец, штуцер 80 мм.
- **Материалы:** Корпус, двигатель и рабочее колесо — чугун, вал — нержавеющая сталь.
- **Уплотнение:** Двойное торцевое в масляной камере, карбид кремния и карбид вольфрама.
- **Защита:** IP68, класс изоляции F, встроенная термозащита.
- **Режим работы:** S1, продолжительный.
- **Длина кабеля:** 10 м.
- **Гарантия:** 24 месяца.

Отправьте запрос на коммерческое предложение и получите индивидуальные цены и сроки поставки. Насосное оборудование: циркуляционные, многоступенчатые, погружные, дренажные и канализационные насосы. Подбор, поставка, цены, технические консультации и доставка

Тел: +7 495 204-14-52 | Email: [sale@ru-cnp.com](mailto:sale@ru-cnp.com) | <https://ru-cnp.com>

**Запросите персональное коммерческое предложение - наши менеджеры ответят в течение 1 часа**

Тел: +7 495 204-14-52 | Email: [sale@ru-cnp.com](mailto:sale@ru-cnp.com) | <https://ru-cnp.com>

## Применение

---

Модель используется для откачки сточных, фекальных и дождевых вод, а также неагрессивных жидкостей с твердыми и волокнистыми включениями. Она подходит для автономной и ливневой канализации, городских канализационных систем, дренажа затопленных котлованов и откачки воды из колодцев, бассейнов, прудов.

Встроенный режущий механизм обеспечивает работу с волокнистыми включениями, а погружное исполнение удобно для переносных и стационарных схем. Насос востребован в коммунальном хозяйстве, на промышленных и муниципальных объектах, в системах очистки сточных вод и сельском хозяйстве при осушении и водоотведении.

Отправьте запрос на коммерческое предложение и получите индивидуальные цены и сроки поставки. Насосное оборудование: циркуляционные, многоступенчатые, погружные, дренажные и канализационные насосы. Подбор, поставка, цены, технические консультации и доставка

Тел: +7 495 204-14-52 | Email: [sale@ru-cnp.com](mailto:sale@ru-cnp.com) | <https://ru-cnp.com>

Запросите персональное коммерческое предложение - наши менеджеры ответят в течение 1 часа

Тел: +7 495 204-14-52 | Email: [sale@ru-cnp.com](mailto:sale@ru-cnp.com) | <https://ru-cnp.com>

## Характеристики Фекальный насос с измельчителем CNP 80WQ 40-8-2,2 ESW(I)

Возможность перекачивания жидкости с фекалиями	Да
Режим работы	S1 продолжительный
Поплаковый выключатель	Нет
Максимальный размер частиц	22 мм
Термозащита	Встроенная
Макс. частота вращения двигателя	2880 об/мин
Номинальный напор	8 м
Номинальная производительность	40 м³/ч
Максимальный напор	12 м
Максимальная производительность	60 м³/ч
Режущий механизм	Есть
Гарантия производителя	24 месяца
Максимальная глубина погружения под зеркало воды	20 м
Температура жидкости	+1...+40 °C
Ток	4,6 А
Двигатель	Трехфазный

Отправьте запрос на коммерческое предложение и получите индивидуальные цены и сроки поставки. Насосное оборудование: циркуляционные, многоступенчатые, погружные, дренажные и канализационные насосы. Подбор, поставка, цены, технические консультации и доставка

Тел: +7 495 204-14-52 | Email: [sale@ru-cnp.com](mailto:sale@ru-cnp.com) | <https://ru-cnp.com>

**Запросите персональное коммерческое предложение - наши менеджеры ответят в течение 1 часа**

Тел: +7 495 204-14-52 | Email: [sale@ru-cnp.com](mailto:sale@ru-cnp.com) | <https://ru-cnp.com>

Мощность двигателя P2	2200 Вт
Напряжение питания	380±10%, В
Вес	55 кг
Материал корпуса двигателя	Чугун
Материал корпуса насоса	Чугун
Материал вала	Нержавеющая сталь
Уплотнение	Двойное торцевое в масляной камере, карбид кремния/карбид вольфрама
Материал рабочего колеса	Чугун
Присоединительный штуцер	80 мм
Размер присоединения	DN80 фланец
Класс защиты	IP68
Страна производитель	Китай
Страна бренда	Китай
Класс изоляции	F
Длина электрокабеля	10 м

Отправьте запрос на коммерческое предложение и получите индивидуальные цены и сроки поставки. Насосное оборудование: циркуляционные, многоступенчатые, погружные, дренажные и канализационные насосы. Подбор, поставка, цены, технические консультации и доставка

Тел: +7 495 204-14-52 | Email: [sale@ru-cnp.com](mailto:sale@ru-cnp.com) | <https://ru-cnp.com>

**Запросите персональное коммерческое предложение - наши менеджеры ответят в течение 1 часа**

Тел: +7 495 204-14-52 | Email: [sale@ru-cnp.com](mailto:sale@ru-cnp.com) | <https://ru-cnp.com>

## **Фото Фекальный насос с измельчителем CNP 80WQ 40-8-2,2 ESW(I)**



Отправьте запрос на коммерческое предложение и получите индивидуальные цены и сроки поставки. Насосное оборудование: циркуляционные, многоступенчатые, погружные, дренажные и канализационные насосы. Подбор, поставка, цены, технические консультации и доставка

Тел: +7 495 204-14-52 | Email: [sale@ru-cnp.com](mailto:sale@ru-cnp.com) | <https://ru-cnp.com>

**Запросите персональное коммерческое предложение - наши менеджеры ответят в течение 1 часа**

Тел: +7 495 204-14-52 | Email: [sale@ru-cnp.com](mailto:sale@ru-cnp.com) | <https://ru-cnp.com>



Отправьте запрос на коммерческое предложение и получите индивидуальные цены и сроки поставки. Насосное оборудование: циркуляционные, многоступенчатые, погружные, дренажные и канализационные насосы. Подбор, поставка, цены, технические консультации и доставка

Тел: +7 495 204-14-52 | Email: [sale@ru-cnp.com](mailto:sale@ru-cnp.com) | <https://ru-cnp.com>

**Запросите персональное коммерческое предложение - наши менеджеры ответят в течение 1 часа**

Тел: +7 495 204-14-52 | Email: [sale@ru-cnp.com](mailto:sale@ru-cnp.com) | <https://ru-cnp.com>



Отправьте запрос на коммерческое предложение и получите индивидуальные цены и сроки поставки. Насосное оборудование: циркуляционные, многоступенчатые, погружные, дренажные и канализационные насосы. Подбор, поставка, цены, технические консультации и доставка

Тел: +7 495 204-14-52 | Email: [sale@ru-cnp.com](mailto:sale@ru-cnp.com) | <https://ru-cnp.com>

**Запросите персональное коммерческое предложение - наши менеджеры ответят в течение 1 часа**

Тел: +7 495 204-14-52 | Email: [sale@ru-cnp.com](mailto:sale@ru-cnp.com) | <https://ru-cnp.com>



Отправьте запрос на коммерческое предложение и получите индивидуальные цены и сроки поставки. Насосное оборудование: циркуляционные, многоступенчатые, погружные, дренажные и канализационные насосы. Подбор, поставка, цены, технические консультации и доставка

Тел: +7 495 204-14-52 | Email: [sale@ru-cnp.com](mailto:sale@ru-cnp.com) | <https://ru-cnp.com>

Запросите персональное коммерческое предложение - наши менеджеры ответят в течение 1 часа

Тел: +7 495 204-14-52 | Email: sale@ru-cnp.com | <https://ru-cnp.com>

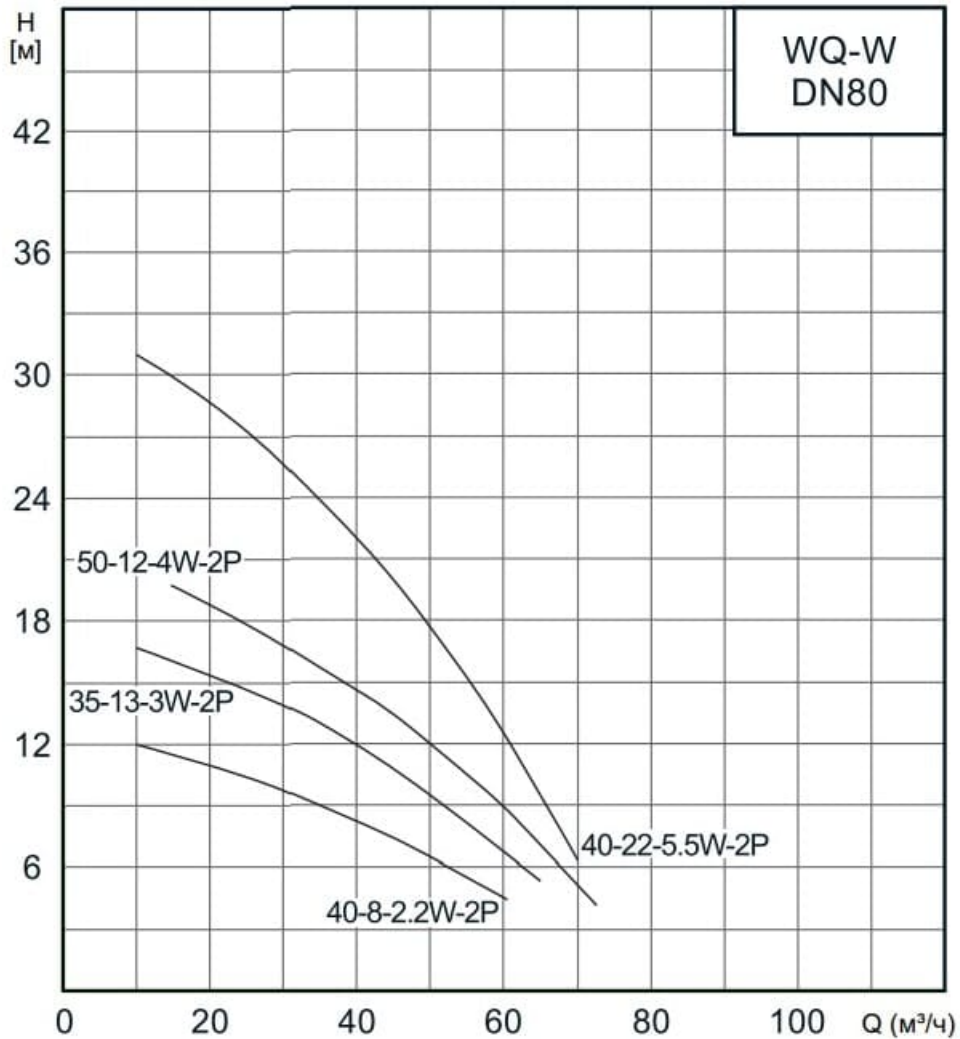

Отправьте запрос на коммерческое предложение и получите индивидуальные цены и сроки поставки. Насосное оборудование: циркуляционные, многоступенчатые, погружные, дренажные и канализационные насосы. Подбор, поставка, цены, технические консультации и доставка

Тел: +7 495 204-14-52 | Email: sale@ru-cnp.com | <https://ru-cnp.com>

## Запросите персональное коммерческое предложение - наши менеджеры ответят в течение 1 часа

Тел: +7 495 204-14-52 | Email: sale@ru-cnp.com | <https://ru-cnp.com>

WQ-W(I)

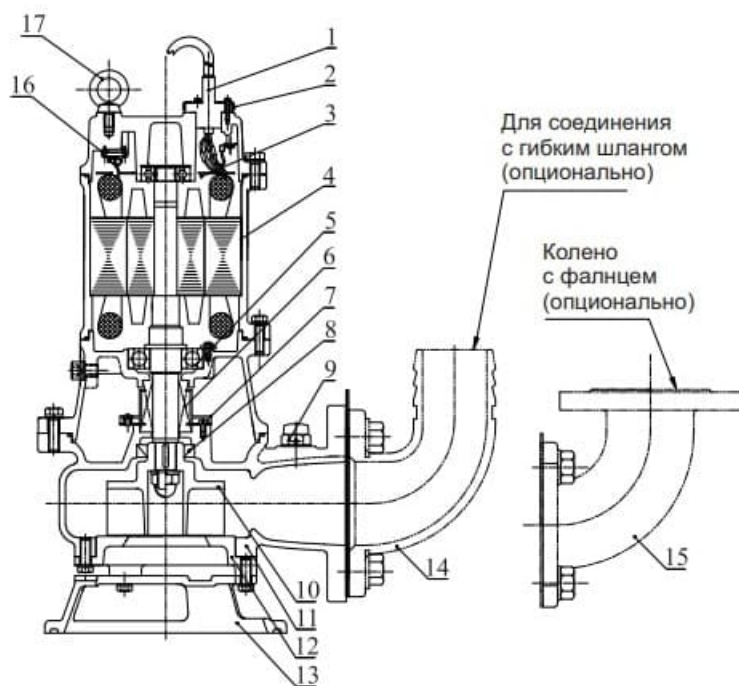

№	Наименование	Материал
1	Кабель	Резина YZW
2	Кабельный ввод (до 4кВт)	SUS304
	Кабельный ввод (свыше 5,5 кВт)	HT200
3	Пластина (до 4кВт)	PPS
	Пластина (свыше 5,5 кВт)	Q235
4	Электродвигатель	/
5	Подшипник	/
6	Торцевое уплотнение	Карбид кремния/ карбид вольфрама
7	Маслоподъемник	/
8	Манжетное уплотнение	Нитрильный каучук
9	Воздушный клапан	Резина/ПВХ
10	Рабочее колесо	QT500
11	Корпус	HT200
12	Крышка всасывания	QT500
13	Основание	QT500
14	Соединение с гибким шлангом	HT200
15	Колено с фланцем	HT200
16	Тепловая защита	/
17	Рым-болт	/

Отправьте запрос на коммерческое предложение и получите индивидуальные цены и сроки поставки. Насосное оборудование: циркуляционные, многоступенчатые, погружные, дренажные и канализационные насосы. Подбор, поставка, цены, технические консультации и доставка

Тел: +7 495 204-14-52 | Email: sale@ru-cnp.com | <https://ru-cnp.com>

## Запросите персональное коммерческое предложение - наши менеджеры ответят в течение 1 часа

Тел: +7 495 204-14-52 | Email: [sale@ru-cnp.com](mailto:sale@ru-cnp.com) | <https://ru-cnp.com>

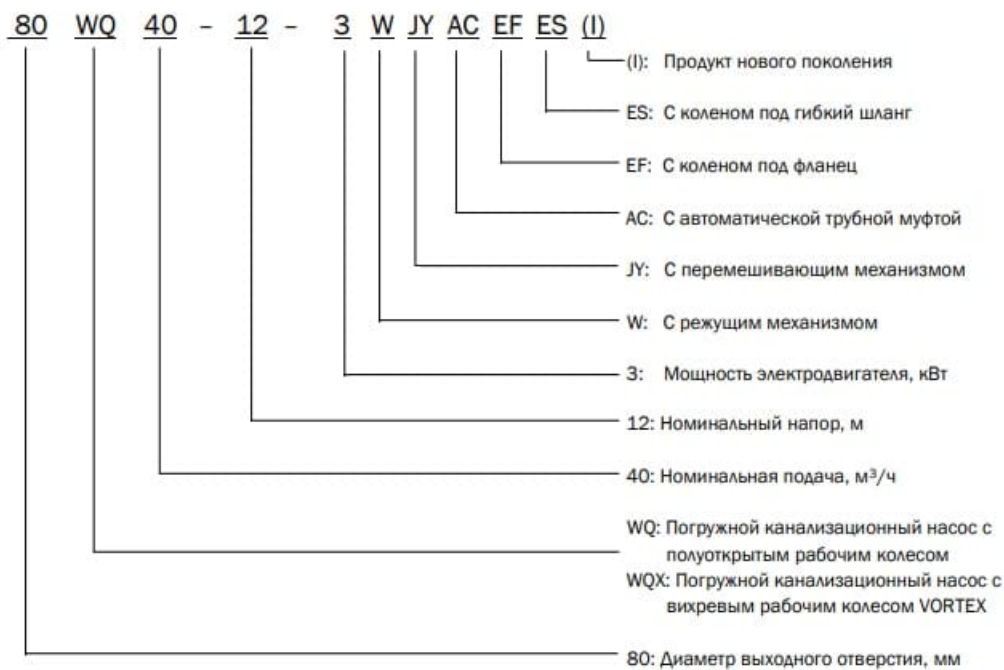

Отправьте запрос на коммерческое предложение и получите индивидуальные цены и сроки поставки. Насосное оборудование: циркуляционные, многоступенчатые, погружные, дренажные и канализационные насосы. Подбор, поставка, цены, технические консультации и доставка

Тел: +7 495 204-14-52 | Email: [sale@ru-cnp.com](mailto:sale@ru-cnp.com) | <https://ru-cnp.com>