

Запросите персональное коммерческое предложение - наши менеджеры ответят в течение 1 часа

Тел: +7 495 204-14-52 | Email: sale@ru-cnp.com | <https://ru-cnp.com>

Полные характеристики, описание и фото на CNP SZ40-25-125F26 химический насос (CNP SZ40-25-125F26)



УЗНАТЬ ЦЕНУ ИЛИ КУПИТЬ

Отправьте запрос на коммерческое предложение и получите индивидуальные цены и сроки поставки. Насосное оборудование: циркуляционные, многоступенчатые, погружные, дренажные и канализационные насосы. Подбор, поставка, цены, технические консультации и доставка

Тел: +7 495 204-14-52 | Email: sale@ru-cnp.com | <https://ru-cnp.com>

Запросите персональное коммерческое предложение - наши менеджеры ответят в течение 1 часа

Тел: +7 495 204-14-52 | Email: sale@ru-cnp.com | <https://ru-cnp.com>

Оглавление

Описание CNP SZ40-25-125F26

Характеристики товара

Фото CNP SZ40-25-125F26

Отправьте запрос на коммерческое предложение и получите индивидуальные цены и сроки поставки. Насосное оборудование: циркуляционные, многоступенчатые, погружные, дренажные и канализационные насосы. Подбор, поставка, цены, технические консультации и доставка

Тел: +7 495 204-14-52 | Email: sale@ru-cnp.com | <https://ru-cnp.com>

Запросите персональное коммерческое предложение - наши менеджеры ответят в течение 1 часа

Тел: +7 495 204-14-52 | Email: sale@ru-cnp.com | <https://ru-cnp.com>

Описание CNP SZ40-25-125F26 химический насос

Химический насос CNP SZ40-25-125F26 — моноблочный центробежный одноступенчатый насос с осевым входом для перекачивания химически активных и нейтральных жидкостей в промышленности. Применяется в химической, нефтяной, лакокрасочной, фармацевтической, полиграфической и гальванической отраслях, а также на очистных сооружениях нефти и газа и при откачке из цистерн, отстойников и хранилищ.

Работает с чистыми жидкостями без твердых и волокнистых включений. Допустимая температура жидкости — от -20 до +120 °С, pH — от 5 до 9, плотность — до $1,35 \times 10^3$ кг/м³, максимальное давление в насосной части — 10 бар, температура окружающей среды — до +40 °С. Может использоваться на высоте до 1000 м над уровнем моря. Проточная часть изготовлена из фторопласта, рабочее колесо армировано сталью, вал — из нержавеющей стали, торцевое уплотнение — из карбида кремния.

Трехфазный электродвигатель работает при напряжении 380 ± 10 % В, частоте 50 Гц. Номинальная производительность — 7,5 м³/ч, максимальный напор — 22,2 м, мощность Р2 — 1500 Вт, частота вращения — 2900 об/мин. Класс защиты IP55, класс изоляции F, класс энергоэффективности IE2. Присоединение через DN40 фланец на входе и DN32 фланец на выходе. Масса насоса — 48 кг.

Ключевые особенности CNP SZ40-25-125F26

- **Тип насоса:** центробежный одноступенчатый, моноблочный.
- **Назначение:** перекачивание химически активных и нейтральных жидкостей.
- **Температура жидкости:** от -20 до +120 °С.
- **Максимальное рабочее давление:** 10 бар.
- **Напряжение питания:** 380 ± 10 % В.
- **Мощность двигателя:** 1500 Вт.
- **Номинальная производительность:** 7,5 м³/ч.
- **Максимальный напор:** 22,2 м.
- **Класс защиты:** IP55.
- **Присоединение:** DN40 на входе, DN32 на выходе.

Отправьте запрос на коммерческое предложение и получите индивидуальные цены и сроки поставки. Насосное оборудование: циркуляционные, многоступенчатые, погружные, дренажные и канализационные насосы. Подбор, поставка, цены, технические консультации и доставка

Тел: +7 495 204-14-52 | Email: sale@ru-cnp.com | <https://ru-cnp.com>

Запросите персональное коммерческое предложение - наши менеджеры ответят в течение 1 часа

Тел: +7 495 204-14-52 | Email: sale@ru-cnp.com | <https://ru-cnp.com>

Применение

Насос применяют в химической, нефтехимической, лакокрасочной, фармацевтической, полиграфической и гальванической промышленности, в системах водоочистки и на очистных сооружениях нефти и газа. Подходит для перекачивания кислот, щелочей, солевых растворов, окислителей, растворителей, красок, лаков, клеевых составов и других технологических жидкостей, совместимых с фторопластовой проточной частью.

Конструкция рассчитана на стационарную установку в технологических линиях, где требуется перекачивание чистой жидкости без механических включений. Допустимые условия эксплуатации включают температуру окружающей среды до +40 °С и работу на высоте до 1000 м над уровнем моря.

Отправьте запрос на коммерческое предложение и получите индивидуальные цены и сроки поставки. Насосное оборудование: циркуляционные, многоступенчатые, погружные, дренажные и канализационные насосы. Подбор, поставка, цены, технические консультации и доставка

Тел: +7 495 204-14-52 | Email: sale@ru-cnp.com | <https://ru-cnp.com>

Запросите персональное коммерческое предложение - наши менеджеры ответят в течение 1 часа

Тел: +7 495 204-14-52 | Email: sale@ru-cnp.com | <https://ru-cnp.com>

Характеристики CNP SZ40-25-125F26 химический насос

Двигатель	трехфазный
Напряжение питания	380±10 % В
Мощность двигателя P2	1500 Вт
Частота сети	50 Гц
Выходное отверстие	DN32 фланец
Входное отверстие	DN40 фланец
Материал рабочего колеса	фторопласт, армированный сталью
Уплотнение	карбид кремния
Материал вала	нержавеющая сталь
Материал корпуса насоса	фторопласт
Вес	48 кг
Максимальное рабочее давление	10 бар
Температура жидкости	от -20 до +120 °С
Температура окружающей среды	до +40 °С
Плотность жидкости	до 1,35 x 10 ³ кг/м ³
рН среды	5 - 9
Гарантия производителя	24, Мес

Отправьте запрос на коммерческое предложение и получите индивидуальные цены и сроки поставки. Насосное оборудование: циркуляционные, многоступенчатые, погружные, дренажные и канализационные насосы. Подбор, поставка, цены, технические консультации и доставка

Тел: +7 495 204-14-52 | Email: sale@ru-cnp.com | <https://ru-cnp.com>

Запросите персональное коммерческое предложение - наши менеджеры ответят в течение 1 часа

Тел: +7 495 204-14-52 | Email: sale@ru-cnp.com | <https://ru-cnp.com>

Гарантия	24 месяца
Страна бренда	Китай
Страна производства	Китай
Класс энергоэффективности	IE2
Класс защиты	IP55
Класс изоляции	F
Страна производитель	Китай
Назначение	перекачивание химически активных и нейтральных жидкостей
Тип насоса	центробежный одноступенчатый, моноблочный
Артикул	CNP SZ40-25-125F26
Бренд	CNP
Длина кабеля	-
Максимальная производительность	7,5 м³/ч
Максимальный напор	22,2 м
Макс. частота вращения двигателя	2900 об/мин
Тип рабочего колеса	Центробежный
Количество ступеней	1
Максимальное содержание механических примесей	1350, г/м³

Отправьте запрос на коммерческое предложение и получите индивидуальные цены и сроки поставки. Насосное оборудование: циркуляционные, многоступенчатые, погружные, дренажные и канализационные насосы. Подбор, поставка, цены, технические консультации и доставка

Тел: +7 495 204-14-52 | Email: sale@ru-cnp.com | <https://ru-cnp.com>

Запросите персональное коммерческое предложение - наши менеджеры ответят в течение 1 часа

Тел: +7 495 204-14-52 | Email: sale@ru-cnp.com | <https://ru-cnp.com>

Фото CNP SZ40-25-125F26 химический насос



Отправьте запрос на коммерческое предложение и получите индивидуальные цены и сроки поставки. Насосное оборудование: циркуляционные, многоступенчатые, погружные, дренажные и канализационные насосы. Подбор, поставка, цены, технические консультации и доставка

Тел: +7 495 204-14-52 | Email: sale@ru-cnp.com | <https://ru-cnp.com>

Запросите персональное коммерческое предложение - наши менеджеры ответят в течение 1 часа

Тел: +7 495 204-14-52 | Email: sale@ru-cnp.com | <https://ru-cnp.com>

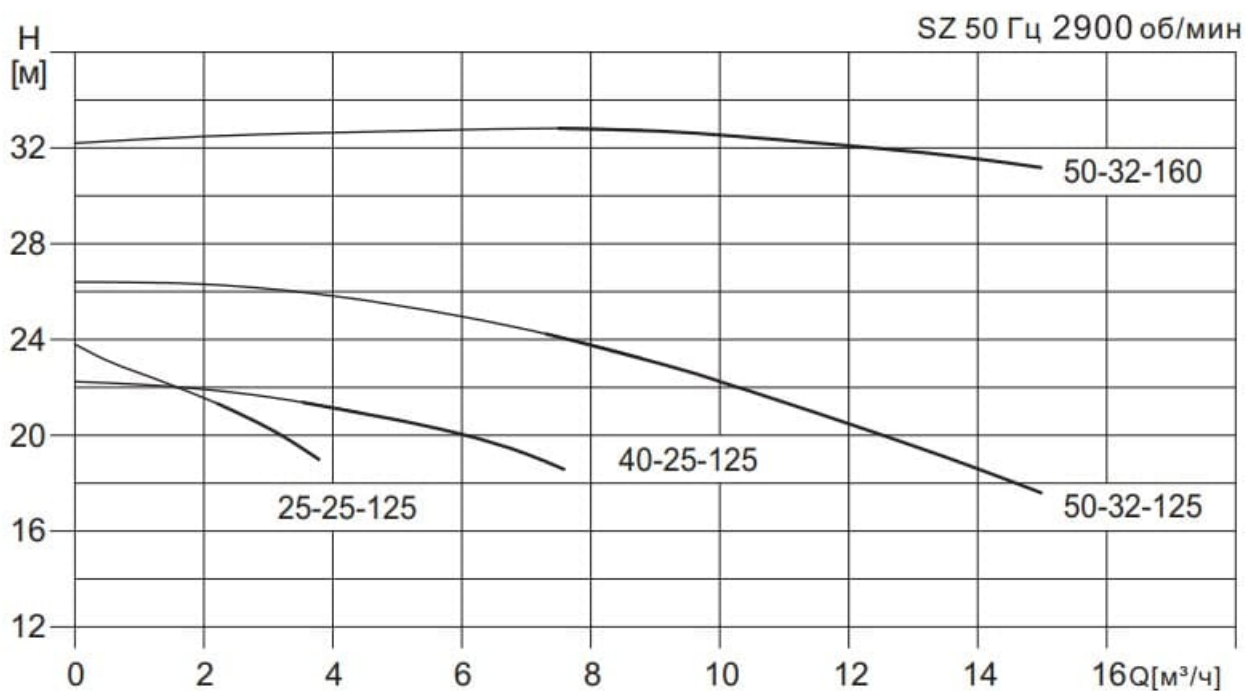

Отправьте запрос на коммерческое предложение и получите индивидуальные цены и сроки поставки. Насосное оборудование: циркуляционные, многоступенчатые, погружные, дренажные и канализационные насосы. Подбор, поставка, цены, технические консультации и доставка

Тел: +7 495 204-14-52 | Email: sale@ru-cnp.com | <https://ru-cnp.com>

Запросите персональное коммерческое предложение - наши менеджеры ответят в течение 1 часа

Тел: +7 495 204-14-52 | Email: sale@ru-cnp.com | <https://ru-cnp.com>

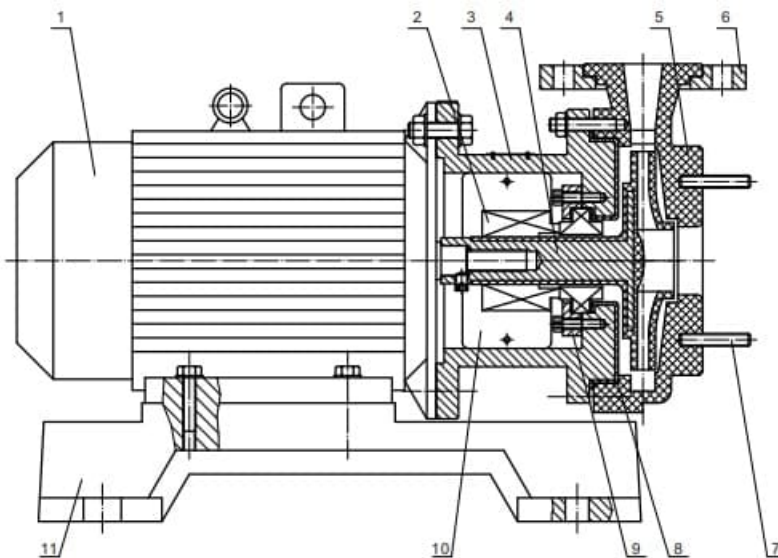

№	Наименование	Материал	Код материала
1	Двигатель		
2	Уплотнение торцевое	Карбид кремния	
3	Фланец переходной	Чугун + Фторопласт	ASTM25B+F26(F46)
4	Рабочее колесо	Сталь + Фторопласт	ASTMA570+F26(F46)
5	Корпус	Фторопласт	F26(F46)
6	Фланец выходной	Чугун	ASTM25B
7	Шпильки	Нержавеющая сталь	AISI304
8	Кольцо уплотнительное	Фторкаучук	
9	Крышка	Чугун	ASTM25B
10	Кожух	Нержавеющая сталь	AISI304
11	Основание	Чугун	ASTM25B

Отправьте запрос на коммерческое предложение и получите индивидуальные цены и сроки поставки. Насосное оборудование: циркуляционные, многоступенчатые, погружные, дренажные и канализационные насосы. Подбор, поставка, цены, технические консультации и доставка

Тел: +7 495 204-14-52 | Email: sale@ru-cnp.com | <https://ru-cnp.com>