

Запросите персональное коммерческое предложение - наши менеджеры ответят в течение 1 часа

Тел: +7 495 204-14-52 | Email: sale@ru-cnp.com | <https://ru-cnp.com>

**Полные характеристики, описание и фото на
Насос погружной канализационный CNP 50WQ18-32-5.5ACW(I)
5,5 кВт 380 В, DN50, чугун, автоматическая трубная муфта,
кабель 10 м, IP68
(CNP 50WQ18-32-5.5ACW(I))**



УЗНАТЬ ЦЕНУ ИЛИ КУПИТЬ

Отправьте запрос на коммерческое предложение и получите индивидуальные цены и сроки поставки. Насосное оборудование: циркуляционные, многоступенчатые, погружные, дренажные и канализационные насосы. Подбор, поставка, цены, технические консультации и доставка

Тел: +7 495 204-14-52 | Email: sale@ru-cnp.com | <https://ru-cnp.com>

Запросите персональное коммерческое предложение - наши менеджеры ответят в течение 1 часа

Тел: +7 495 204-14-52 | Email: sale@ru-cnp.com | <https://ru-cnp.com>

Оглавление

Описание CNP 50WQ18-32-5.5ACW(I)

Характеристики товара

Фото CNP 50WQ18-32-5.5ACW(I)

Отправьте запрос на коммерческое предложение и получите индивидуальные цены и сроки поставки. Насосное оборудование: циркуляционные, многоступенчатые, погружные, дренажные и канализационные насосы. Подбор, поставка, цены, технические консультации и доставка

Тел: +7 495 204-14-52 | Email: sale@ru-cnp.com | <https://ru-cnp.com>

Запросите персональное коммерческое предложение - наши менеджеры ответят в течение 1 часа

Тел: +7 495 204-14-52 | Email: sale@ru-cnp.com | <https://ru-cnp.com>

Описание Насос погружной канализационный CNP 50WQ18-32-5.5ACW(I) 5,5 кВт 380 В, DN50, чугун, автоматическая трубная муфта, кабель 10 м, IP68

Насос канализационный CNP 50WQ18-32-5.5ACW(I) - погружной центробежный моноблочный насос для перекачивания бытовых и производственных сточных, фекальных и неагрессивных жидкостей с твердыми и волокнистыми включениями. Модель серии 50WQ18 имеет фланцевое присоединение DN50 и предназначена для систем водоотведения и канализационных насосных станций. Автоматическая трубная муфта упрощает стационарную установку и техническое обслуживание. Режущий механизм позволяет перерабатывать стоки с включениями размером до 18 мм.

Конструкция включает чугунный корпус, чугунное рабочее колесо и вал из нержавеющей стали для защиты от коррозии в канализационной среде. Трехфазный электродвигатель мощностью 5,5 кВт работает от сети 3 x 380 В. Максимальный напор 32 м, производительность 18 м³/ч, глубина погружения до 20 м. Рабочая температура жидкости от +1 до +40 °С. Класс защиты IP68, класс изоляции F, встроенная термозащита, продолжительный режим работы S1, ток 10,8 А, частота вращения 2940 об/мин. Электрокабель длиной 10 м, масса 86 кг.

Насос применяют в системах канализации, на объектах водоотведения и в канализационных насосных станциях, а также при перекачивании сточных и фекальных вод на коммунальных и промышленных объектах. Автоматическая трубная муфта и режущий механизм делают модель удобной для стационарных инженерных узлов, где оборудование работает в контакте с загрязненной средой и требует длительной погружной работы.

Ключевые особенности CNP 50WQ18-32-5.5ACW(I)

- **Тип:** Погружной канализационный насос.
- **Назначение:** Водоотведение, КНС.
- **Серия:** 50WQ18.
- **Мощность:** 5,5 кВт.
- **Напряжение питания:** 3 x 380 В (±10%).
- **Напор:** 32 м.
- **Производительность:** 18 м³/ч.
- **Температура жидкости:** +1...+40 °С.
- **Глубина погружения:** до 20 м.
- **Присоединение:** Фланцевое, DN50.
- **Материал корпуса:** Чугун.
- **Рабочее колесо:** Чугун.
- **Вал:** Нержавеющая сталь.
- **Класс защиты:** IP68.
- **Класс изоляции:** F.
- **Режущий механизм:** Есть.
- **Автоматическая трубная муфта:** Есть.

Отправьте запрос на коммерческое предложение и получите индивидуальные цены и сроки поставки. Насосное оборудование: циркуляционные, многоступенчатые, погружные, дренажные и канализационные насосы. Подбор, поставка, цены, технические консультации и доставка

Тел: +7 495 204-14-52 | Email: sale@ru-cnp.com | <https://ru-cnp.com>

Запросите персональное коммерческое предложение - наши менеджеры ответят в течение 1 часа

Тел: +7 495 204-14-52 | Email: sale@ru-cnp.com | <https://ru-cnp.com>

- **Режим работы:** S1, продолжительный.
- **Ток:** 10,8 А.
- **Скорость вращения:** 2940 об/мин.
- **Длина кабеля:** 10 м.
- **Масса:** 86 кг.
- **Гарантия:** 24 месяца.

Отправьте запрос на коммерческое предложение и получите индивидуальные цены и сроки поставки. Насосное оборудование: циркуляционные, многоступенчатые, погружные, дренажные и канализационные насосы. Подбор, поставка, цены, технические консультации и доставка

Тел: +7 495 204-14-52 | Email: sale@ru-cnp.com | <https://ru-cnp.com>

Запросите персональное коммерческое предложение - наши менеджеры ответят в течение 1 часа

Тел: +7 495 204-14-52 | Email: sale@ru-cnp.com | <https://ru-cnp.com>

Применение

Насос применяют в системах канализации и водоотведения, на объектах коммунального хозяйства и в канализационных насосных станциях. Он подходит для перекачивания бытовых, производственных, сточных и фекальных вод, а также других неагрессивных жидкостей с твердыми и волокнистыми включениями. Автоматическая трубная муфта и режущий механизм делают модель удобной для стационарных инженерных узлов с длительной погружной работой.

Отправьте запрос на коммерческое предложение и получите индивидуальные цены и сроки поставки. Насосное оборудование: циркуляционные, многоступенчатые, погружные, дренажные и канализационные насосы. Подбор, поставка, цены, технические консультации и доставка

Тел: +7 495 204-14-52 | Email: sale@ru-cnp.com | <https://ru-cnp.com>

Запросите персональное коммерческое предложение - наши менеджеры ответят в течение 1 часа

Тел: +7 495 204-14-52 | Email: sale@ru-cnp.com | <https://ru-cnp.com>

Характеристики Насос погружной канализационный CNP 50WQ18-32-5.5ACW(I) 5,5 кВт 380 В, DN50, чугун, автоматическая трубная муфта, кабель 10 м, IP68

| | |
|--|------------|
| Напряжение, В | 380 |
| Мощность электродвигателя, кВт | 5,5 |
| Напряжение питания | 380±10%, В |
| Мощность двигателя P2 | 5500, Вт |
| Двигатель | Трехфазный |
| Ток | 10,8, А |
| Поплавковый выключатель | Нет |
| Возможность перекачивания жидкости с фекалиями | Да |
| Максимальный напор Hmax, м | 32 |
| Максимальный расход Qmax, м.куб./ч | 18 |
| Максимальный размер включений/твердых частиц | 18 |
| Режущий механизм | Есть |
| Максимальная производительность | 40, М³/ч |
| Максимальный напор | 35, М |
| Номинальная производительность | 18, м³/ч |

Отправьте запрос на коммерческое предложение и получите индивидуальные цены и сроки поставки. Насосное оборудование: циркуляционные, многоступенчатые, погружные, дренажные и канализационные насосы. Подбор, поставка, цены, технические консультации и доставка

Тел: +7 495 204-14-52 | Email: sale@ru-cnp.com | <https://ru-cnp.com>

Запросите персональное коммерческое предложение - наши менеджеры ответят в течение 1 часа

Тел: +7 495 204-14-52 | Email: sale@ru-cnp.com | <https://ru-cnp.com>

| | |
|--|---|
| Номинальный напор | 32, м |
| Макс. частота вращения двигателя | 2940, Об/мин |
| Термозащита | Встроенная |
| Максимальный размер частиц | 18, мм |
| Режим работы | S1 продолжительный |
| Тип присоединения | Фланцевое |
| Ду | 50 |
| Размер присоединения | DN50 фланец |
| Материал корпуса | Чугун |
| Материал рабочего колеса | Чугун |
| Уплотнение | Двойное торцевое в масляной камере, карбид кремния/карбид вольфрама |
| Материал вала | Нержавеющая сталь |
| Материал корпуса насоса | Чугун |
| Материал корпуса двигателя | Чугун |
| Масса, кг | 98 |
| Вес | 86, кг |
| Максимальная температура рабочей среды, °C | 40 |
| Рабочая среда | Стоки канализационные бытовые и производственные |

Отправьте запрос на коммерческое предложение и получите индивидуальные цены и сроки поставки. Насосное оборудование: циркуляционные, многоступенчатые, погружные, дренажные и канализационные насосы. Подбор, поставка, цены, технические консультации и доставка

Тел: +7 495 204-14-52 | Email: sale@ru-cnp.com | <https://ru-cnp.com>

Запросите персональное коммерческое предложение - наши менеджеры ответят в течение 1 часа

Тел: +7 495 204-14-52 | Email: sale@ru-cnp.com | <https://ru-cnp.com>

| | |
|--|----------------------------------|
| Максимальная глубина погружения | 5 |
| Температура жидкости | +1...+40°C |
| Максимальная глубина погружения под зеркало воды | 20, м |
| Гарантия производителя | 24, Мес |
| Серия | 50WQ18 |
| Назначение | Водоотведение, КНС |
| Тип | Погружной |
| Модель | Насос канализационный CNP 50WQ18 |
| Производитель | CNP |
| Артикул | 930069217 |
| Артикул производителя | 50WQ18-32-5.5ACW(I) |
| Страна производства | КНР |
| Класс защиты | IP68 |
| Класс изоляции | F |
| Страна бренда | Китай |
| Страна производитель | Китай |
| Длина электрокабеля | 10 |

Отправьте запрос на коммерческое предложение и получите индивидуальные цены и сроки поставки. Насосное оборудование: циркуляционные, многоступенчатые, погружные, дренажные и канализационные насосы. Подбор, поставка, цены, технические консультации и доставка

Тел: +7 495 204-14-52 | Email: sale@ru-cnp.com | <https://ru-cnp.com>

Запросите персональное коммерческое предложение - наши менеджеры ответят в течение 1 часа

Тел: +7 495 204-14-52 | Email: sale@ru-cnp.com | <https://ru-cnp.com>

Фото Насос погружной канализационный CNP 50WQ18-32-5.5ACW(I) 5,5 кВт 380 В, DN50, чугун, автоматическая трубная муфта, кабель 10 м, IP68



Отправьте запрос на коммерческое предложение и получите индивидуальные цены и сроки поставки. Насосное оборудование: циркуляционные, многоступенчатые, погружные, дренажные и канализационные насосы. Подбор, поставка, цены, технические консультации и доставка

Тел: +7 495 204-14-52 | Email: sale@ru-cnp.com | <https://ru-cnp.com>

Запросите персональное коммерческое предложение - наши менеджеры ответят в течение 1 часа

Тел: +7 495 204-14-52 | Email: sale@ru-cnp.com | <https://ru-cnp.com>



Отправьте запрос на коммерческое предложение и получите индивидуальные цены и сроки поставки. Насосное оборудование: циркуляционные, многоступенчатые, погружные, дренажные и канализационные насосы. Подбор, поставка, цены, технические консультации и доставка

Тел: +7 495 204-14-52 | Email: sale@ru-cnp.com | <https://ru-cnp.com>

Запросите персональное коммерческое предложение - наши менеджеры ответят в течение 1 часа

Тел: +7 495 204-14-52 | Email: sale@ru-cnp.com | <https://ru-cnp.com>



Отправьте запрос на коммерческое предложение и получите индивидуальные цены и сроки поставки. Насосное оборудование: циркуляционные, многоступенчатые, погружные, дренажные и канализационные насосы. Подбор, поставка, цены, технические консультации и доставка

Тел: +7 495 204-14-52 | Email: sale@ru-cnp.com | <https://ru-cnp.com>

Запросите персональное коммерческое предложение - наши менеджеры ответят в течение 1 часа

Тел: +7 495 204-14-52 | Email: sale@ru-cnp.com | <https://ru-cnp.com>



Отправьте запрос на коммерческое предложение и получите индивидуальные цены и сроки поставки. Насосное оборудование: циркуляционные, многоступенчатые, погружные, дренажные и канализационные насосы. Подбор, поставка, цены, технические консультации и доставка

Тел: +7 495 204-14-52 | Email: sale@ru-cnp.com | <https://ru-cnp.com>

Запросите персональное коммерческое предложение - наши менеджеры ответят в течение 1 часа

Тел: +7 495 204-14-52 | Email: sale@ru-cnp.com | <https://ru-cnp.com>



Отправьте запрос на коммерческое предложение и получите индивидуальные цены и сроки поставки. Насосное оборудование: циркуляционные, многоступенчатые, погружные, дренажные и канализационные насосы. Подбор, поставка, цены, технические консультации и доставка

Тел: +7 495 204-14-52 | Email: sale@ru-cnp.com | <https://ru-cnp.com>

Запросите персональное коммерческое предложение - наши менеджеры ответят в течение 1 часа

Тел: +7 495 204-14-52 | Email: sale@ru-cnp.com | <https://ru-cnp.com>



Отправьте запрос на коммерческое предложение и получите индивидуальные цены и сроки поставки. Насосное оборудование: циркуляционные, многоступенчатые, погружные, дренажные и канализационные насосы. Подбор, поставка, цены, технические консультации и доставка

Тел: +7 495 204-14-52 | Email: sale@ru-cnp.com | <https://ru-cnp.com>

Запросите персональное коммерческое предложение - наши менеджеры ответят в течение 1 часа

Тел: +7 495 204-14-52 | Email: sale@ru-cnp.com | <https://ru-cnp.com>

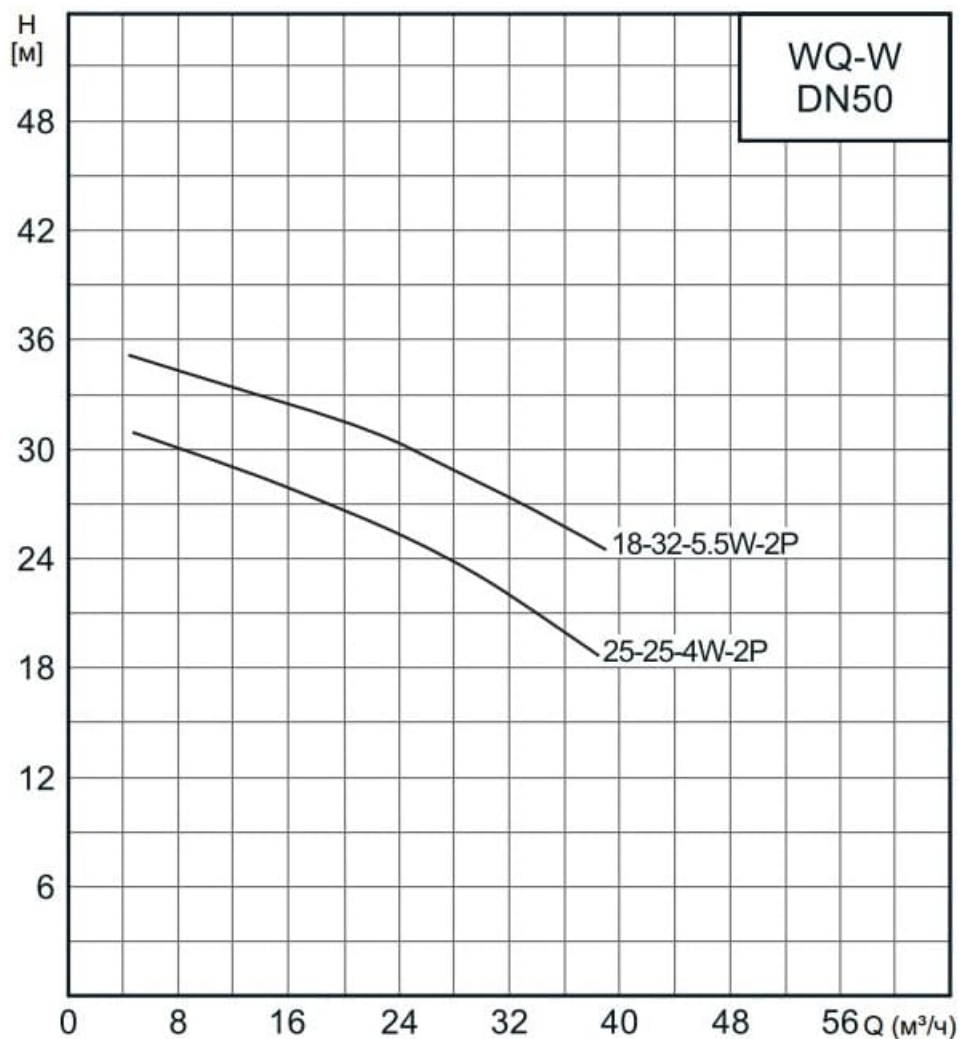

Отправьте запрос на коммерческое предложение и получите индивидуальные цены и сроки поставки. Насосное оборудование: циркуляционные, многоступенчатые, погружные, дренажные и канализационные насосы. Подбор, поставка, цены, технические консультации и доставка

Тел: +7 495 204-14-52 | Email: sale@ru-cnp.com | <https://ru-cnp.com>

Запросите персональное коммерческое предложение - наши менеджеры ответят в течение 1 часа

Тел: +7 495 204-14-52 | Email: sale@ru-cnp.com | <https://ru-cnp.com>

WQ-W(I)

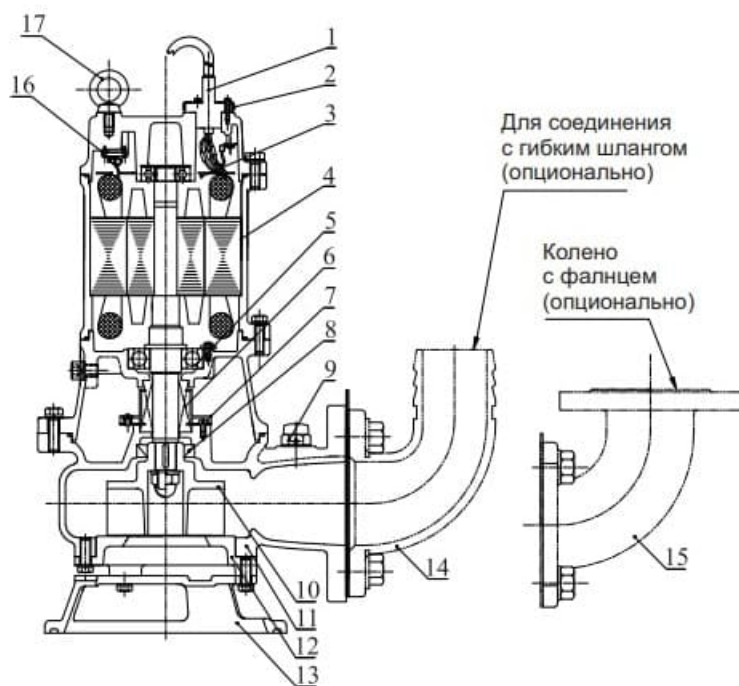

| № | Наименование | Материал |
|----|--------------------------------|-------------------------------------|
| 1 | Кабель | Резина YZW |
| 2 | Кабельный ввод (до 4кВт) | SUS304 |
| | Кабельный ввод (свыше 5,5 кВт) | HT200 |
| 3 | Пластина (до 4кВт) | PPS |
| | Пластина (свыше 5,5 кВт) | Q235 |
| 4 | Электродвигатель | / |
| 5 | Подшипник | / |
| 6 | Торцевое уплотнение | Карбид кремния/ карбид вольфрама |
| 7 | Маслоподъемник | / |
| 8 | Манжетное уплотнение | Нитрильный каучук |
| 9 | Воздушный клапан | Резина/ПВХ |
| 10 | Рабочее колесо | QT500 |
| 11 | Корпус | HT200 |
| 12 | Крышка всасывания | QT500 |
| 13 | Основание | QT500 |
| 14 | Соединение с гибким шлангом | HT200 |
| 15 | Колено с фланцем | HT200 |
| 16 | Тепловая защита | / |
| 17 | Рым-болт | / |

Отправьте запрос на коммерческое предложение и получите индивидуальные цены и сроки поставки. Насосное оборудование: циркуляционные, многоступенчатые, погружные, дренажные и канализационные насосы. Подбор, поставка, цены, технические консультации и доставка

Тел: +7 495 204-14-52 | Email: sale@ru-cnp.com | <https://ru-cnp.com>

Запросите персональное коммерческое предложение - наши менеджеры ответят в течение 1 часа

Тел: +7 495 204-14-52 | Email: sale@ru-cnp.com | <https://ru-cnp.com>

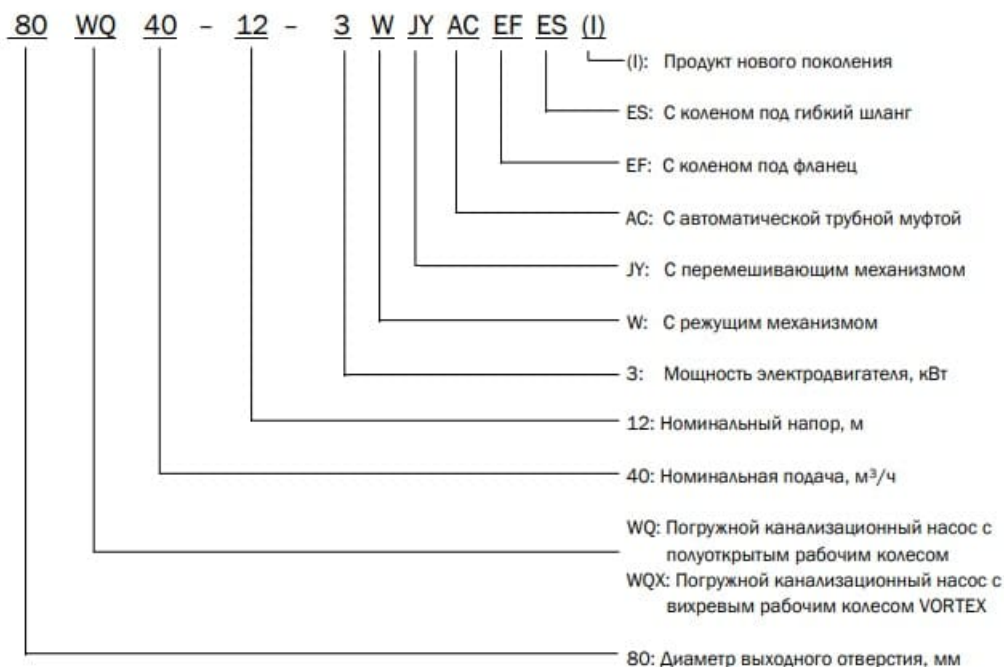

Отправьте запрос на коммерческое предложение и получите индивидуальные цены и сроки поставки. Насосное оборудование: циркуляционные, многоступенчатые, погружные, дренажные и канализационные насосы. Подбор, поставка, цены, технические консультации и доставка

Тел: +7 495 204-14-52 | Email: sale@ru-cnp.com | <https://ru-cnp.com>